

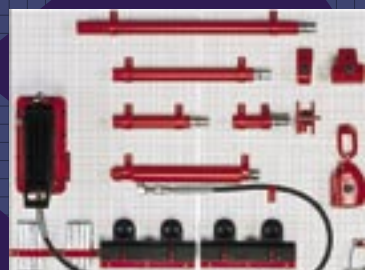

BLACKHAWK



Korek®



Korek®

Sistema di raddrizzatura adatto a tutti i tipi di riparazione e a tutti i tipi di veicoli.

Sistema de enderezado adaptado a cualquier trabajo de reparación y a todos los tipos de vehículos.

Sistemas de desempenho adaptáveis a todos os tipos de reparação e a todos os tipos de veículos.

Tüm araçların kaporta tamir ve düzeltme işlerine uygun çektirme sistemi.



Indipendentemente dalle dimensioni e dalle caratteristiche della vostra officina – costruzione recente o meno recente locali provvisori o definitivi, stazione di lavoro unica o stazioni multiple – il telaio Korek® trasforma il pavimento in un immenso utensile indeformabile di raddrizzatura, dimensionato in funzione delle vostre esigenze.

Sean cuales sean las medidas y características de su taller: construcción moderna o antigua, locales provisionales o definitivos, puesto de trabajo único o multiple... su armazón **Korek®** transforma el suelo en una herramienta inmensa e indeformable de enderezado, con las medidas que necesita.

Quaisquer que sejam as características de sua oficina: edifício novo ou antigo, instalações permanentes ou temporárias, uma ou várias baias de trabalho... o Korek® transforma o chão numa grande ferramenta de desempenho com dimensões ajustadas à sua medida.

Atölyenizin büyüklüğü ve özellikleri ne olursa olsun: yeni veya eski inşaat, geçici veya sürekli mahaller, tek veya çok çalışma ünitesi... **Korek®** zemininizi ihtiyaçlarımıza göre boyutlanmış deforme olmaz büyük bir cihaza dönüştürür.



Korek®

I vantaggi
Ventajas
Vantagens
Avantajları

Quando i vantaggi sono numerosi, si possono riassumere in due parole. Superiorità assoluta!

Cuando las ventajas son tan numerosas y tan evidentes pueden resumirse en dos palabras: ¡Superioridad absoluta!

Quando as vantagens são tão claras, resumem-se a duas palavras: superioridade absoluta!

Avantajları son derece açık olduğu için iki kelimeyle ifadesi mümkündür: Mutlak üstünlük!



Messa in opera molto facile: il sollevamento del veicolo è facile ed estremamente rapido.

- Lavoro ad altezza d'uomo: controllo visivo del veicolo ed accessibilità. • Superficie indeformabile: precisione nel lavoro. • Possibilità d'ancoraggio totale: potrete posizionare il veicolo come desiderate ed in funzione dell'incidente subito dal medesimo. • Possibilità di posizionare più cilindri contemporaneamente sia in trazione che in spinta ognuno indipendente dall'altro: ripartizione degli sforzi, diminuzione dei medesimi, maggiori possibilità di salvare particolari di carrozzeria deformati. • Efficacia: praticamente nessun incidente può recare difficoltà ad un Korek® ben equipaggiato. Possibilità di completarlo con diversi sistemi di misura.

Aplicación fácil: la elevación del vehículo no es difícil.

- Trabajo a la altura de la persona: control visual permanente del vehículo. Accesibilidad. • Superficie indeformable: precisión en el trabajo. • Posibilidad de anclaje total, en todas las direcciones, sin discontinuidad: usted selecciona las posiciones y las direcciones de anclaje óptimas en función del choque. • Multiplicación según se desee (con cilindros sencillamente) del número de tracciones y/o de empujes simultáneos pero independientes: reparto de los esfuerzos, disminución de cada uno de ellos, mayor posibilidad de recuperar los elementos deformados. • Eficacia: prácticamente ningún accidente resiste a la acción de un Korek® bien equipado. • Combinación posible con los diferentes sistemas de medidas.

Colocação fácil: elevação facilitada do veículo.

- Trabalho à altura desejada: controlo visual permanente do veículo. Acessibilidade. • Superfície não deformável: precisão do trabalho. • Possibilidade de fixação total: selecciona as melhores posições e direcções de fixação de acordo com os danos. • Tracção e/ou pressão simultânea várias através de cilindros individuais: distribuição variável dos esforços, diminuição da força individual aplicada, maior possibilidade de reparar os elementos danificados. • Eficácia: não existe praticamente nenhum acidente que resista à acção do korek®. • Combinações possíveis com os diferentes sistemas de medição.

Uygulaması kolaydır: aracı içinden çıkılması güç bir şekilde kaldırmaya gerek yoktur.

- İnsan boyunda çalışma: aracın tamamını sürekli olarak görsel kontrol olanağı. Erişebilirlik. • Tam bağlama imkanı, her yandan kesintisiz bir şekilde: darbeye göre optimum bağlama konumları ve yönlerini seçebilirsiniz. • Eşzamanlı fakat bağımsız çekme ve/veya itme sayısının istendiği kadar çoğaltılabilmesi (basit silindirlilerle): güç dağılımı, gücün azalması, bu sayede deforme olan parçaları daha fazla kurtarma olanağı. • Verimlilik: Hemen hemen hiç bir kaza iyi donatılmış bir Korek® in etkisine dayanamaz. • Farklı ölçü sistemleri ile bileşim olanağı.



Ancoraggio alla catena con ancora scorrevole e cuneo di bloccaggio. / Anclaje de la cadena y cuña de bloqueo. **Fixação da corrente e cunhas de bloqueio.**
Zinciri dip yatağı ve blokaj parçaları ile bağlama.



Torsione dall'alto al basso
Tracción de arriba abajo
Tracção de cima para baixo
Yukarıdan aşağıya çekme

Korek®

Il telaio : la modularità che si adatta alle Vostre esigenze.

Los armazones: con una modularidad que se adapta a las necesidades del cliente.

Chassis: sistema modular que pode ser adaptado às suas necessidades.

Çerçeves: Modüler yapısı ile istenilen tüm adaptörler kullanılabilir.

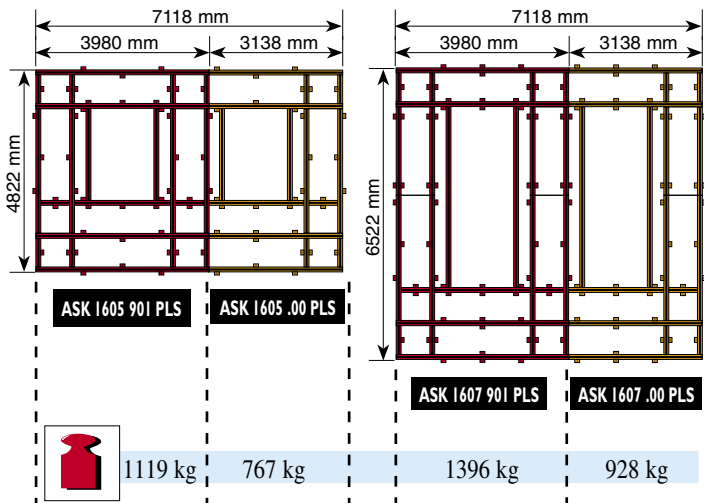

Modulo di base = I Posto di lavoro

Le ampie dimensioni e il design compatibili con ogni tipo di lavoro: ancoraggio a terra di un veicolo - lavoro con il banco - lavoro su tutta la lunghezza - ancoraggio adattabile per ogni tipo di carrozzeria.

Módulo de base = un puesto de trabajo

Sus dimensiones holgadas y su concepción se adaptan a todo tipo de formas: anclaje de un coche en el suelo - trabajo con bancada - trabajo en la parte lateral - anclaje adaptado a las nuevas carrocerías...

Modulo base = uma baia de trabalho

As grandes dimensões e a concepção adaptam-se a todos os tipos de trabalho: fixação de um veículo no solo - trabalho em bancos - trabalho no sentido longitudinal - fixação adaptada às novas carroçarias...

Ana modül = I çalışma ünitesi

Büyük boyutları ve tasarımı her türlü konfigürasyona uyar: Bir aracı yere bağlama - uzunluk istikametinde çalışma - yeni kaportalara uygun bağlama sistemi...

Il telaio modulare Korek® è costituito da elementi facilmente assemblabili. Un modulo di base è adatto ad un solo posto di lavoro. L'aggiunta di componenti standard permette di ottenere la lunghezza del telaio corrispondente alle dimensioni della vostra officina e al numero delle basi di lavoro. Nessun limite!

El armazón modular Korek® está compuesto de elementos que se ensamblan muy fácilmente. Uno módulo de base corresponde a un puesto de trabajo. Añadiendo accesorios estándar se consigue la extensión del armazón de acuerdo con el tamaño de su taller o los puestos de trabajo. Sin límites!

O chassis modular Korek® é constituído por elementos muito fáceis de juntar. Para uma área de trabalho recomenda-se um módulo base. Acrescentando componentes standard, poderá obter o comprimento do chassis que corresponda ao tamanho da oficina e baias de trabalho. Não existe qualquer limite!

Modüler Korek® sistemini yan yana koyması çok kolay elemanlardan oluşur. Her çalışma ünitesine bir ana modül gerekir. Sistemde standart elemanlar eklenerek, çalışma ünitesi sayısı ve atölyenizin büyüklüğüne göre şasi uzunlukları elde edilir. Şasi uzunluğunun sınırı yoktur.



Scegliete la giusta lunghezza per le vostre necessita

Escoja la extensión que necesita

Escolha o comprimento que deseja

Size gerekli uzunluđu istediđiniz gibi organize ediniz

ASK 1605 90I PLS

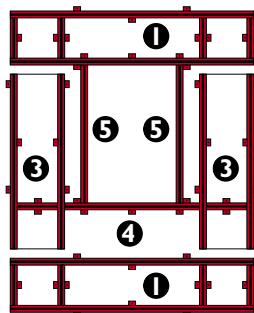

ASK 1605 .00 PLS

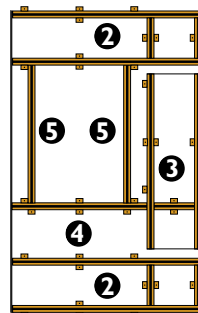

ASK 1607 90I PLS

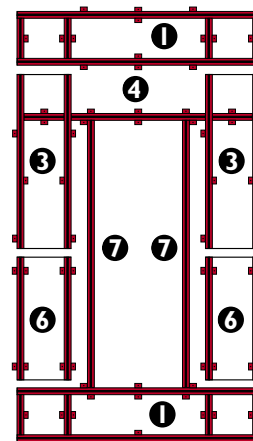

ASK 1607 .00 PLS

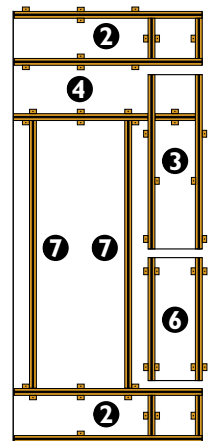

1	S060L131	3980 mm	842 mm	272 kg
2	S060L132	3138 mm	842 mm	190 kg
3	S060L130	3138 mm	842 mm	182 kg
4	S060L128	2296 mm	119 mm	59 kg
5	S060L133	2295 mm	130 mm	73 kg
6	S060L129	1700 mm	842 mm	91 kg
7	S 060L 127	3995 mm	130 mm	128 kg

Korek®

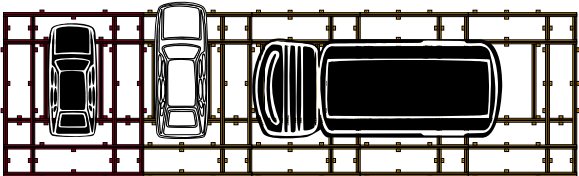
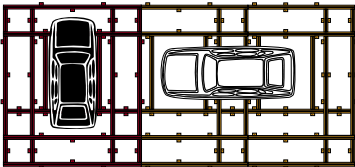
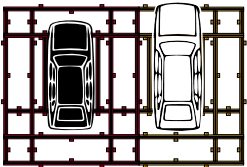
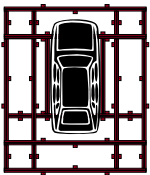

Montaggio = Semplicità'
Montaje = Simplicidad
Montagem = simplicidade
Montaj = kolaylık

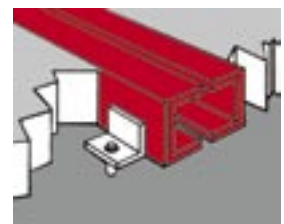
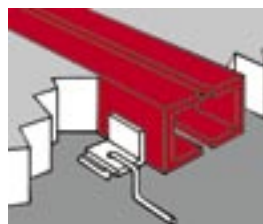
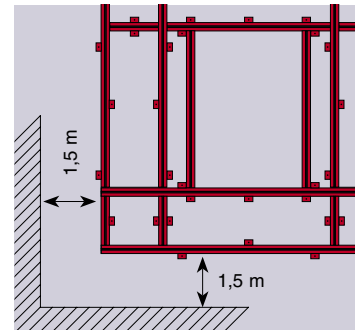
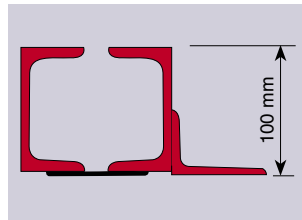



Korek®

Elevatore
Elevadores
Elevadores
Liftler

Tavola elevatrice pneumatica / Mesa elevadora neumática
Mesa elevadora pneumática / Pnömatik lift

STL 2600

Fisso

Por encima del suelo

Elevador acima do solo

Yer üstü



STL 2601

Sollevatore mobile

Elevador móvil

Elevador móvel

Hereketli lift



STL 26010

Kit di trasporto
Kit de acarreo
Kit de rolamento
Taşıma seti



7,5 kg

STL 2602

Sollevatore incassato

Elevador empotrado

Elevador encastrado
no solo

Gömülü Lift

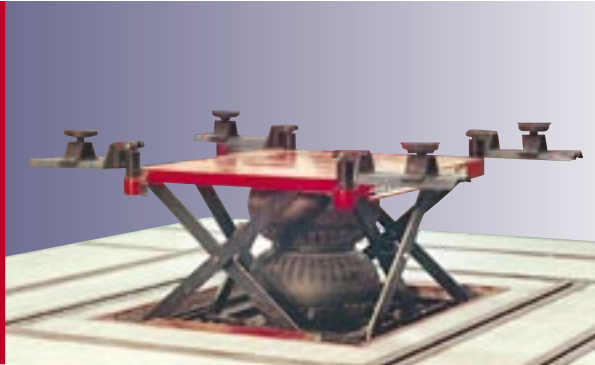

Optional / Opción
Opcional / Opsiyon

S900A530



48 kg

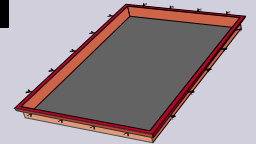

Caratteristiche tecniche
Especificaciones
Especificações
Teknik özellikler



100 mm



370 kg



5 bar - 74 PSI



<70 db



800 mm



2500 kg

STL 3000A

Sollevatori idraulici / Mesa de elevación hidráulica
Elevador hidráulico / Hidrolik araç kaldırma ürünleri

Il Korek® vede alto

Grande capacità di sollevamento (3 ton) e di alzata (1.60 m):

il sollevatore incassato STL3000A garantisce al Korek® nuove funzioni che evitano il movimento del veicolo :

- Rimozione delle parti meccaniche
- Altezza di lavoro confortevole per lavori pesanti, ...

Le performance dell'elevatore soddisfano tutte le esigenze delle vetture da turismo e delle piccole utilitarie.

Braccio telescopico

Korek® apunta alto!

Gran capacidad de elevación (3 toneladas) y altura (1.60 m): El elevador empotrado STL3000A provee a la Korek® de nuevas funciones para evitar tener que mover el vehículo:

- Retirada de partes mecánicas
- Altura de trabajo cómoda para los trabajos de enderezado, soldadura en suelo y por debajo de la carrocería, etc.

Las capacidades de elevación satisfacen los requisitos de los vehículos de mercancías privados y pequeños.

Brazos telescópicos

Korek® leva-o mais alto!

Grande capacidade de carga (3 ton.) e elevação (1,6 m): o elevador encastrado STL3000A confere ao Korek® novas funções que evitam a movimentação do veículo:

- Remoção de órgãos mecânicos
- Altura de trabalho confortável para desempenhar, soldar a base do veículos, etc.

As performances do elevador adequam-se a todos os veículos de turismo e pequenos utilitários.

Braços telescópicos.

Korek® seti ile birlikte lift kullanımı!

Yüksek kaldırma kapasitesi (3 ton) ve yüksek kaldırma (1,60 m): STL3000A gömülü lift ile aracı hareket ettirmeden sağlanan yeni fonksiyonlar:

- Mekanik parçaların sökümü
- Düzeltme, şasi kaynak vb. işlerde konforlu çalışma yüksekliğine sahip olma.

Lifti tüm binek araçlarda kullanma imkanı.

Teleskobik (iç içe geçen) kollar.





- Equipaggiato con il sollevatore incassato STL3000A, il telaio Korek® mantiene una superficie piatta.
- Equipado con el elevador empotrado STL3000A, la superficie del armazón Korek® se mantiene totalmente plana.
- Equipado com o elevador STL3000A, a superfície do chassis de desempenho Korek® permanece perfeitamente plana.
- STL3000A lifti ile çalışılmadığı zaman, Korek® çerçeveleri, lift yüzeyi ve yer yüzeyi aynı yüksekliktedir. Üzerinden araç geçirmek mümkündür.

Caratteristiche tecniche / Especificaciones técnicas
Especificações técnicas / Teknik özellikler

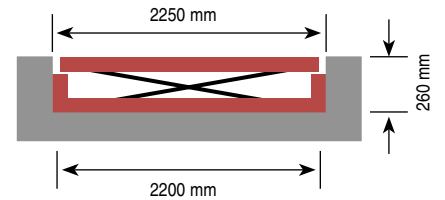

STL 3000PF

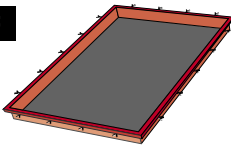

- 3000 kg
- 1460mm
- 680mm
- 30''
- 30''
- 600 kg
- 6,5 bar
- 400 V
- 3

(altri voltaggi a richiesta)
 (Se puede solicitar otro voltaje)
 (outra voltagem a pedido)
 (isteğe göre farklı voltaj)

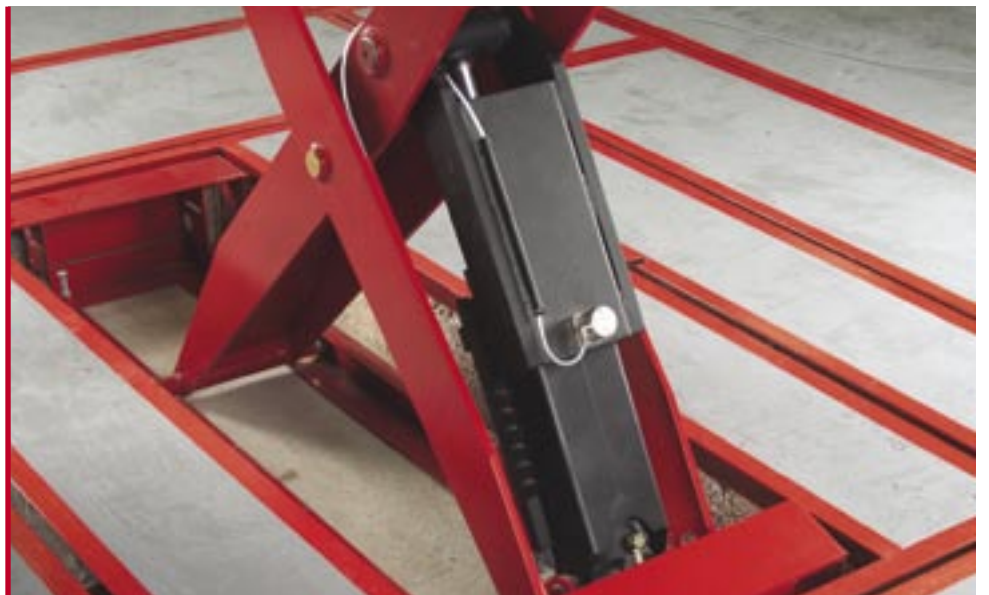

Sistema di sicurezza a cremagliera con sblocco pneumatico
 Sistema de seguridad de bastidor con dientes con elevador neumático
 Sistema de segurança com trancas pneumáticas / Havalı kaldırma kilit sistemi donatılmıştır

Korek®

Gli ancoraggi
Los sistemas de anclaje
Sistemas de fixação
Yere bağlama sistemi



Power Lok® mette a portata di mano l'indeforabilità del telaio Korek®.

Il *Power Lok®* di *Blackhawk®* consente di portare il veicolo ad un'altezza comoda per la lavorazione. Grazie a 4 colonne sormontate da pinze ultrarobuste, mantiene il veicolo perfettamente solidale con il telaio *Korek®* indeformabile. Il basamento del veicolo, reso in tal modo accessibile, conserva la stessa posizione rigida dall'inizio alla fine della riparazione, che risulta, pertanto, precisa, rapida ed efficace.

Power Lok® pone a su alcance la indeforabilidad del armazón Korek®.

El *Power Lok®* de *Blackhawk®* eleva el coche a una altura confortable para trabajar. Debido a sus 4 columnas rematadas por pinzas ultra robustas, queda sujeto al armazón *Korek®* indeformable. Así, los bajos de la carrocería del vehículo, fácilmente accesibles, mantienen la misma posición rígida desde el principio hasta el final de una operación eficaz, rápida y precisa.

O Power Lok® coloca à sua altura o chassis rígido do Korek®.

O Power Lok® da Blackhawk® mantém o veículo a uma altura confortável de trabalho, fixando-o firmemente contra o chassis do Korek®. As suas 4 colunas e suportes robustos mantêm a rigidez do chão até uma altura de 60 cm. Fica assim facilitado o acesso à parte inferior do veículo, mantendo fixa a sua posição durante a reparação. Esta condição permite um desempenho eficaz, preciso e exacto.

Power Lok®, Korek® sistemi aracı istediğiniz yüksekliğe ayarlar.

*Blackhawk®'in Power Lock®'u arabayı rahat çalışma yüksekliğine getirir. Üzerinde son derece sağlam kışkaçların bulunduğu 4 sütunu sayesinde arabayı deforme olmaz **Korek®** sistemine sıkı bir şekilde bağlı olarak tutar. Erişimi kolay hale gelen aracın alt şasisi sağlıklı, çabuk ve kesin bir tamiratın başından sonuna kadar aynı sağlam pozisyonunu korur.*

Descrizione

Pochi pezzi da trasportare

4 solidi supporti per pinza muniti di rotelle. In posizione di lavoro, la base è posata a terra. Due flange a perno vengono introdotte nelle tacche appositamente previste nella guida centrale del telaio *Korek®*.

Il supporto può ruotare in senso orizzontale per alimentare la pinza nell'asse del veicolo. L'ancoraggio del supporto è assicurato da due flange e due cunei. Le pinze standard possono essere estratte dal supporto per essere sostituite con altre pinze speciali previste per alcuni modelli di veicoli.

Descripción

¡Pocas piezas para transportar!

4 soportes robustos de pinza sobre las ruedas. En la posición de trabajo, la base descansa sobre el suelo. Se anclan dos pinzas pivote a las muescas del raíl del armazón *Korek®*.

El soporte de la pinza gira alrededor de un pin horizontal hasta que la pinza esté alineada con el coche. Se utilizan dos bridas y dos cuñas para anclar el soporte. En caso de necesitar pinzas especiales, se pueden retirar las estándar.



Power Lok®

Versione Standard / Versión gama estándar
Versão standard / Standart versiyon

Descrição

Poucas peças a transportar

4 suportes robustos com alicates e rodas na base. Na posição de trabalho, a base assenta no solo. Na ranhura da rampa do Korek® estão fixas duas falanges.

O suporte pode oscilar horizontalmente até que o eixo do veículo esteja alinhado com o alicate.

A fixação do suporte é efectuada através de 2 falanges e 2 cunhas.

Se forem necessários alicates especiais para certos modelos de veículos, podem-se retirar os alicates standard do suporte.

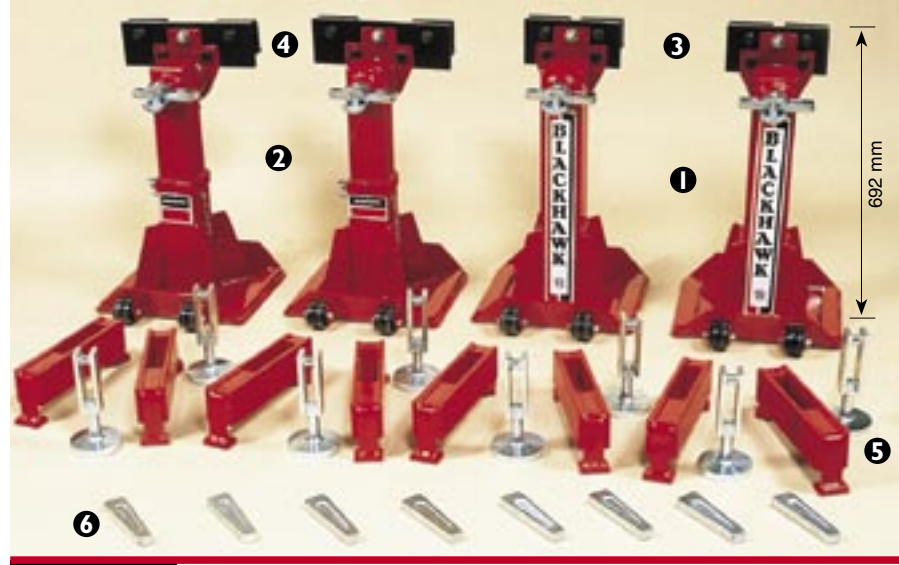

AFM 813N

	AFM 813N				286 kg
1	AFM8100	2	-	-	
2	AFM8100A	2	-	-	
3	AFM8101.2	1(x2)	235 mm	14 kg	
4	AFM8102.2	1(x2)	350 mm	16 kg	
5	AFM8103N	8	-	-	
6	K238320	12	-	-	

Tanım

Taşınacak parçalar azdır

Dişli makaralarla donatılmış 4 adet sağlam kısaç kaidesi. Çalışma pozisyonunda bu kaidelerin tabanı yerde bulunur. İki adet milli sıkma plakası Korek® sisteminin orta ray deliklerine sokulur. Kaide, kısaç arabasının eksenine hizalamak için yatay olarak dönebilir. Kaide 2 sıkma plakası ve 2 vurma kama ile bağlanır. Standart kısaçlar kaideden çıkartılıp yerine bazı araba modelleri için kullanılan özel kısaçlar konulabilir.

Power Lok®

Versione alta / Versión gama alta
Versão elevada / Yüksek versiyon

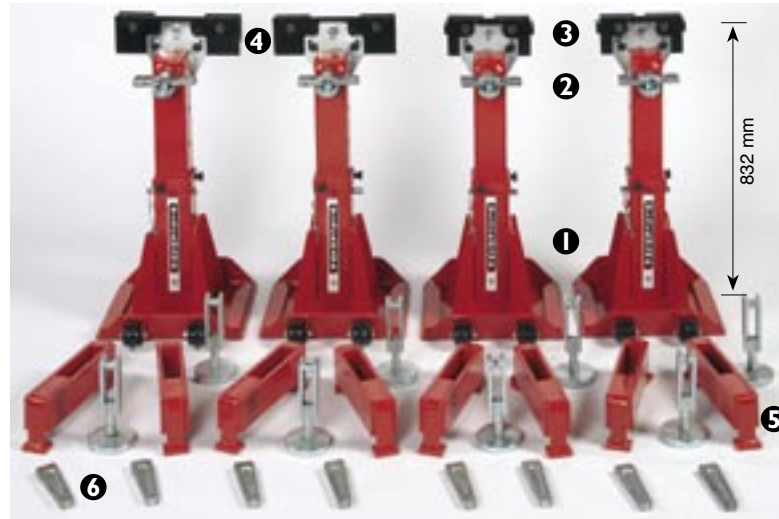

AFM 813H

	AFM 813H				306 kg
1	S900A753	4	-	-	
2	S950A605	4	-	-	
3	AEK158.2	1(x2)	235 mm	10 kg	
4	AEK159.2	1(x2)	350 mm	12 kg	
5	AFM8103N	8	-	-	
6	K238320	12	-	-	

Korek®

Gli ancoraggi per le 4X4 e le utilitarie

Los sistemas de anclaje para los 4x4 y pequeños vehículos de mercancías

Sistemas de fixação para veículos 4WD e pequenos utilitários

Dört çeker ve binek araçlara en uygun yere bağlama sistemi



Universale, robusto, stabilissimo, facile da maneggiare e da regolare... un autentico ancoraggio degno di un veicolo fuoristrada.

Universal, robusto, inconmovible, de fácil manejo y ajuste... ¡Un verdadero anclaje digno de un todo terreno!

Universal, robusto, fácil de manejar e ajustar... um verdadeiro sistema de fixação digno de um veículo 4x4!

Üniversal, sağlam, bozulmaz, kullanması ve ayarı kolaydır... 4x4'e yararış gerçek bir bağlama tertibatı!

L'ancoraggio è il complemento ideale del telaio **Korek®** per la raddrizzatura dei veicoli fuoristrada e delle utilitarie di piccole dimensioni. E' formato da due traverse, 4 colonne, vari utensili per ancoraggio e 4 supporti per le ruote. Gli elementi più pesanti sono muniti di ruote.

El anclaje constituye el complemento ideal del chasis **Korek®** para la rectificación de los Todoterreno y de los pequeños vehículos comerciales. El sistema está constituido por 2 traviesas, 4 columnas, varios accesorios de anclaje y 4 taburetes para ruedas. Los elementos pesados están equipados con ruedas de desplazamiento.

*O sistema de fixação é o complemento ideal do chassis **Korek®** para desempenho dos veículos 4x4 e pequenos utilitários. Inclui 2 barras transversais, 4 colunas, vários acessórios para fixação e 4 suportes para rodas. Os elementos pesados estão assentes sobre rodas.*

Bağlama tertibatı, 4x4 arabaları ve küçük ticarî araçları doğrultmak için **Korek®** sisteminin ideal tamamlayıcısıdır. 2 travers, 4 sütun, bir çok bağlama aksesuarı ve 4 tekerlek taburesinden oluşur. Ağır elemanlar tekerleklidir.

Sistemazione rapida

- Sollevare il veicolo sui quattro supporti.
- Aggiungere gli accessori necessari per l'ancoraggio (pinze, perni per il supporto della molla ecc.) sulle teste cubiche delle colonne d'ancoraggio.
- far rotolare le traverse attrezzate sotto il veicolo e fissarle alle guide "Power-Lok®" del telaio **Korek®**.
- regolare le colonne d'ancoraggio (che possono essere spostate longitudinalmente e ruotare di 30° circa).
- regolare l'altezza delle colonne grazie al meccanismo di sollevamento meccanico.
- fissare al veicolo gli accessori per l'ancoraggio.
- bloccare con i cunei. ... e ora, al lavoro!

Instalación rápida

- Levantar el vehículo y colocarlo en los 4 taburetes.
- Colocar los accesorios de anclaje adecuados (pinzas, ejes de sujeción de resorte, etc.) en las cabezas cúbicas de las columnas de anclaje.
- Colocar las traviesas equipadas bajo los vehículos y fijarlas a los rieles "Power-Lok®" de la **Korek®**.
- Afinar el ajuste de las columnas de anclaje (éstas se desplazan longitudinalmente y giran a 30°).
- Ajustar la altura de la columna por medio del trinquete.
- Fijar en el vehículo los accesorios de anclaje.
- Bloquear con las cuñas. ... ¡Y listo para la rectificación!



Colocação rápida

- *Levantar o veículo nos 4 suportes.*
- *Colocar os acessórios de fixação adequados (alicates, cavilhas para suporte de mola, etc.) nas cabeças cúbicas das colunas de fixação.*
- *Colocar as barras transversais por baixo do veículo e fixá-las nas rampas "Power-Lok®" do Korek®.*
- *Ajustar as colunas de fixação (longitudinalmente deslocáveis, e oscilantes em 30° aproximadamente).*
- *Ajustar a altura das colunas com o sistema de elevação mecânica.*
- *Fixar no veículo os acessórios de fixação.*
- *Bloquear com as cunhas. ... É agora toca a desempenar!*

Çabuk kurulur

- Aracı 4 tabure üzerinde kaldırınız.
- Bağlama sütunlarının küp şeklindeki kafalarına uygun bağlama aksesuarları (kıskaçlar, yay kolu için pimler, vb...) ekleyiniz.
- Aracın altına ekipmanlı traversler koyunuz ve bunları Korek®'inizin "Power-Lok®" raylarına tespit ediniz.
- Bağlama sütunlarını ayarlayınız (bunlar uzunlamasına hareket ederler ve yaklaşık olarak 30° dönerler).
- Mekanik kaldırma tertibatları ile sütunların yüksekliğini ayarlayınız.
- Bağlama aksesuarlarını araca tespit ediniz.
- Vurma kamalarla kilitleyiniz. ... şimdi doğrultma işine başlayabilirsiniz!



Colonna con pinza d'ancoraggio.



Columna con pinza de anclaje.



Supporto largo, a squadra, con cinghia e tenditore.

Coluna com alicate de fixação.

Bağlama kıskaçlı sütun.

Morsa. Può ricevere boccole o teste striate. Sollevamento della colonna con nottolino d'arresto.

Tornillos de banco. Acepta casquillos o cabezas estriadas. Levantamiento de la columna por trinquete.

Torno. Adequado aos casquilhos ou cabeças estriadas. Elevação da coluna por linguete.

Mengenerler. Duy veya yivli başlıklara uyur. Sütun dişli mandal ile kaldırılır.

Amplio soporte en ángulo recto con cincha y tensor.

Supporte largo em esquadria com correia e tensor.

Kayış ve germe cihazı ile geniş dik açılı kaide.

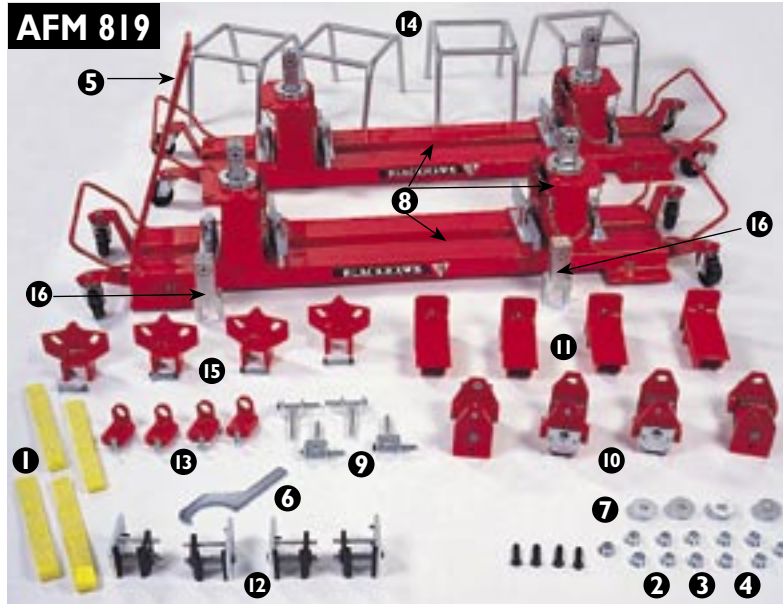

AFM 820 =

AFM 819 +

8 x AFM 8103N +

8 x K238320

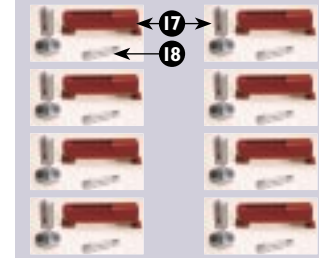

AFM 819 **AFM 820**

1	S017A047	4	4
2	S039A004	ø 21	4
3	S039A005	ø 25	4
4	S039A006	ø 27	4
5	S070P016	1	1
6	S070P017	1	1
7	S639A001	4	4
8	S900P003	2	2
9	S900P020	4	4
10	S950P005	4	4
11	S950P010	4	4
12	S950P020	4	4
13	S950P022	4	4
14	S950P033	4	4
15	S950P108	4	4
16	S950P147	2	2
17	AFM 8103N		8
18	K238320		8



Traversa / Traviesa 2220 mm 480 mm 60 mm
Travessa / Travers.

Supporto / Soporte 325 mm 320 mm 330 mm
Barra transversal Support



Korek®

Ancoraggi veloci
Anclaje rápido
Fixação rápida
Hızlı bağlama

AFM 822



Per la raddrizzatura conseguente ad urti minori, il sistema di ancoraggio rapido AFM822 fa risparmiare tempo. Può essere utilizzato con tutti i telai Korek®

Para el enderezado de daños por golpes pequeños, el conjunto de anclaje rápido AFM822 le ahorrará tiempo. Se puede utilizar con cualquier armazón Korek®.

Para o desempenho de pequenos choques, o conjunto de fixação rápida AFM822 permite ganhar tempo. Pode ser utilizado em qualquer chassis Korek®.

Ufak hasarlarda çektirme yaparken, AFM822 ürünü hızlı bağlamaya zamandan tasarruf yapmaya imkan sağlar. Korek® yer çerçevesi ile kullanılabilir



Il sistema di ancoraggio rapido sul **Korek®**, **AFM822** permette la raddrizzatura di tutti i veicoli con elementi standard e può essere completato da specifici elementi adattabili.

Economico e di alta qualità, l'ancoraggio rapido **AFM822** è spedito in una cassa divisa in scompartimenti, disegnata per essere utilizzata come carrello grazie all'aggiunta delle ruote.

- Montaggio facile e veloce
- Nessun pezzo pesante da spostare
- Permette di lavorare in eccellenti condizioni
- Utilizzabile su ogni tipologia di telaio **Korek®**



Sistema de anclaje rápido sobre los raíles del **Korek®**, el **AFM822** le permite enderezar todos los vehículos con partes estándar (soldaduras por contracción). Se puede completar con partes adaptables específicas.

*O sistema de fixação rápida AFM822, aplicado no **Korek®**, permite o desempenho de todos os veículos com elementos standard. Pode ser complementado por elementos específicos adaptados.*

Korek® raylarındaki hızlı bağlama raylarına bağlanan AFM822 seti ile tüm dikey marşpiyeli araçların çekirme işlemi yapılır. Özel adaptörler kullanılarak da bağlama gerçekleştirilir

Económico, el sistema de anclaje rápido **AFM822** es un producto de alta calidad suministrado en una caja dividida en compartimentos. Está diseñada para utilizar como un carrito gracias a las ruedas que lleva incorporadas.

Económico e de elevada qualidade, o sistema de fixação rápida AFM822 é fornecido numa caixa compartimentada, concebida para ser utilizada como carrinho de transporte através da aplicação das rodas incorporadas.

Yüksek kaliteli ürün **AFM822** seti içi bölünmüş sabit tekerlekli bir sandıkla ekonomik olarak sunulmaktadır.

- Rápido y fácil de montar
- No hay partes pesadas que transportar
- Condiciones de trabajo excelentes
- Se puede utilizar con cualquier armazón **Korek®**

- *Montagem fácil e rápida.*
- *Não há peças pesadas para manipular.*
- *Condições de trabalho excelentes.*
- *Pode ser utilizado em qualquer tipo de chassis **Korek®***

- Hızlı ve kolay kurulum.
- Ağır parça taşımak yok.
- Mükemmel çalışma kondisyonu.
- Her türlü **Korek®** çerçevesi ile bağlantı imkanı.

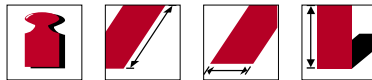

	90,40 kg	715mm	410mm	425mm
①	24,00 kg	500mm	240mm	
②	3,35 kg	290mm	74mm	97mm
③	1,55 kg	180mm	80mm	85mm
④	0,85 kg (x4)			
	5 t			

AFM 132 A

AFM 131 A

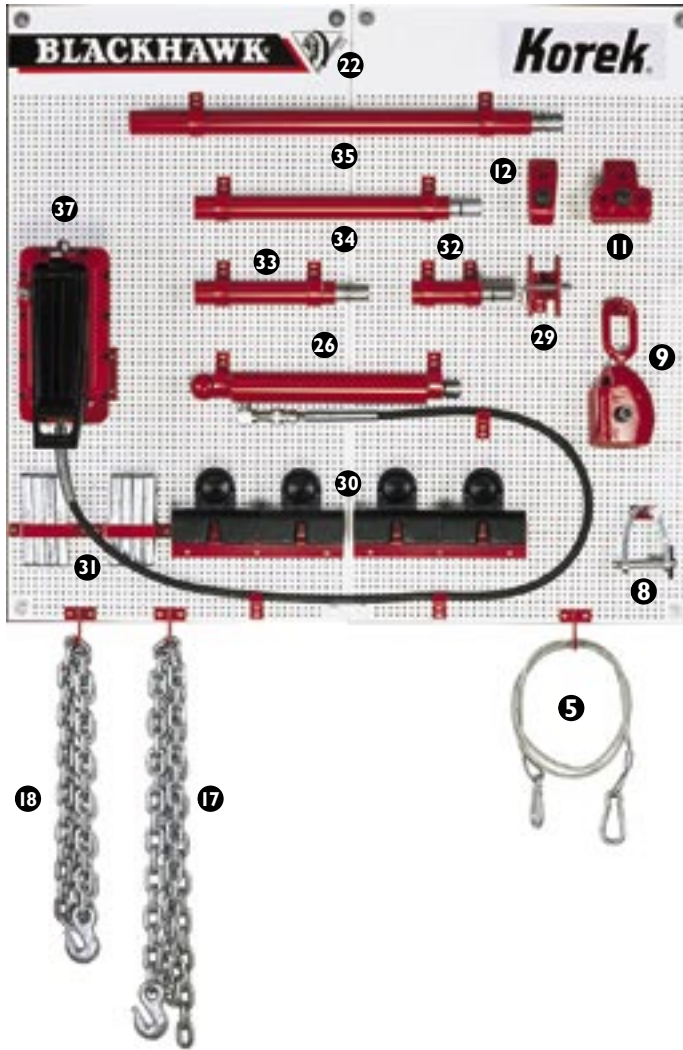

AFM 131 CA

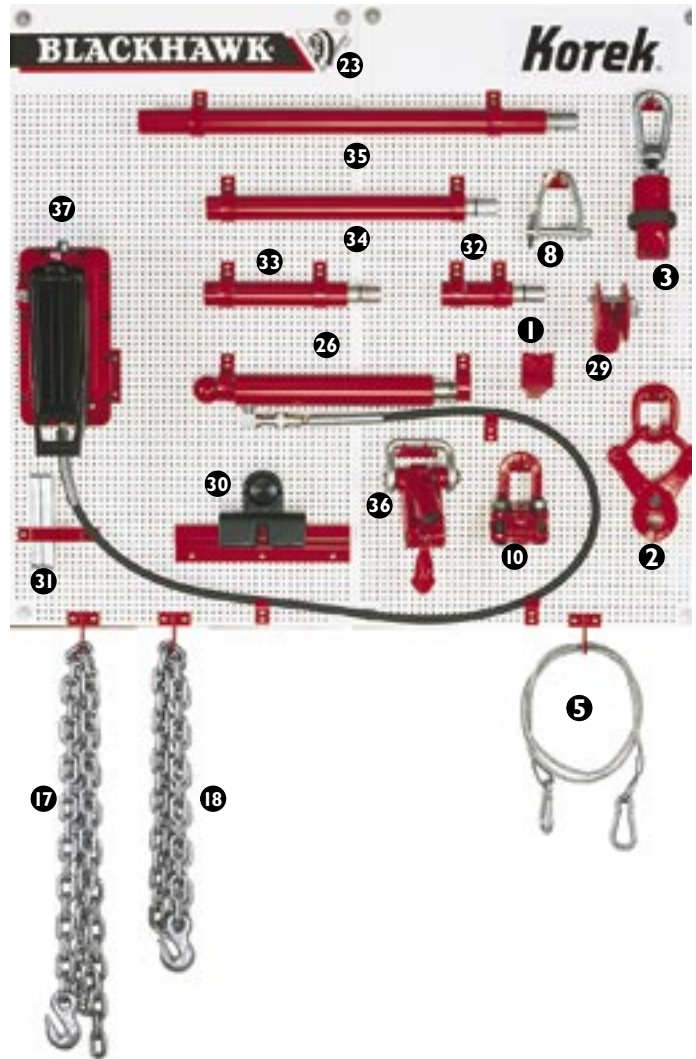



Acessórios de esticamento / Çektirme üniteleri

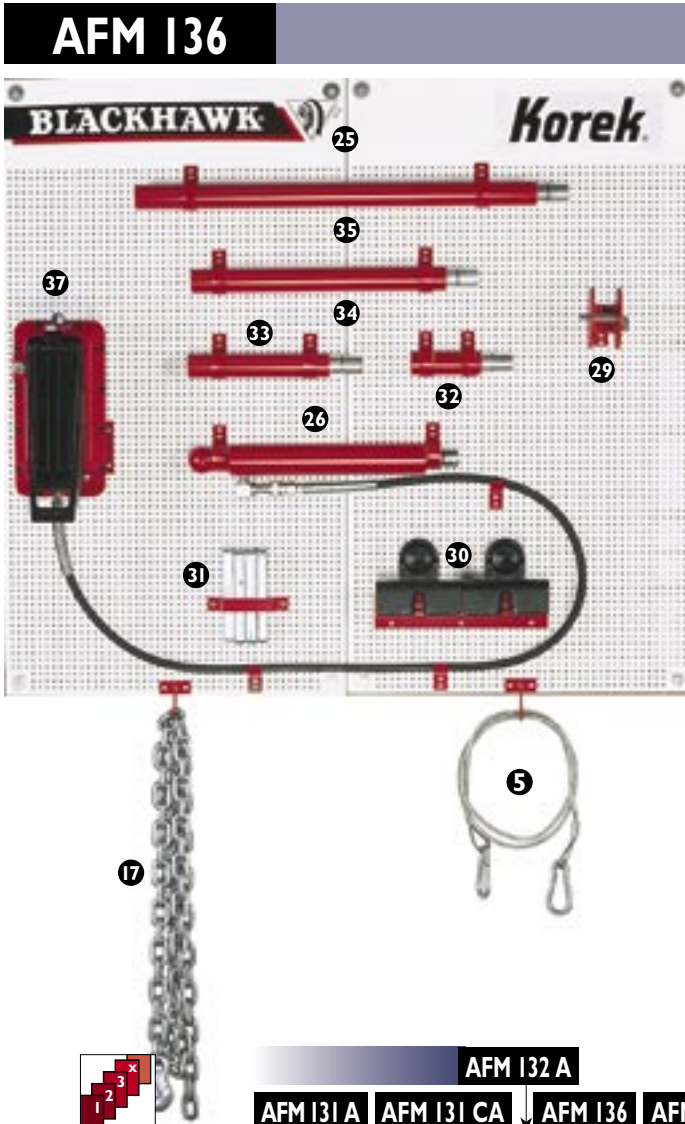

		AFM 132 A				AFM 132 A					
		AFM 131 A	AFM 131 CA	AFM 136	AFM 135	AFM 131 A	AFM 131 CA	AFM 136	AFM 135		
1	65 638	-	1	1	-	20	AEK 332	-	-	-	1
2	97 200	-	1	1	-	21	AEK 428	-	-	-	1
3	97 401S	-	1	1	-	22	AFM 1131 A	1	-	1	-
4	97 605	-	-	-	1	23	AFM 1131 CA	-	1	1	-
5	AEK 99	1	1	2	1	24	AFM 1135	-	-	-	1
6	AEK 102	-	-	-	1	25	AFM 1136	-	-	-	2
7	AEK 103 600 mm	-	-	-	1	26	ASK 257 900	1	1	2	1
8	AEK 105	1	1	2	-	27	ASK 884 809	-	-	-	1
9	AEK 182	1	-	1	-	28	EK 402 T	-	-	-	1
10	AEK 183	-	1	1	-	29	K 178 264	1	1	2	1
11	AEK 232	1	-	1	-	30	K 179 038	4	1	5	2
12	AEK 233	1	-	1	-	31	K 238 320	8	2	10	4
13	AEK 235S	-	-	-	1	32	K 239 900	1	1	2	1
14	AEK 243	-	-	-	1	33	K 240 900	1	1	2	1
15	AEK 270	-	-	-	1	34	K 241 900	1	1	2	1
16	AEK 301	-	-	-	1	35	K 242 900	1	1	2	1
17	AEK 307 2700 mm	1	1	2	1	36	K 830 901	-	1	1	-
18	AEK 327 2100 mm	1	1	2	-	37	P 790 H	1	1	2	1
19	AEK 329	-	-	-	1						

AFM 140



AFM 830



AFM 830

Ganascia per l'ancoraggio / Cazoleta de anclaje
 Sistema de fixação especial / Bağlama pabucu

AFM 807

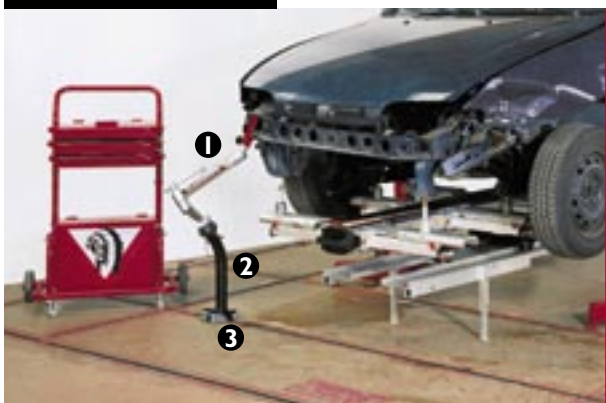

Braccio di sostegno
 Brazo de sujeción
 Braço de soldar
 Tutma kolu

AFM 807		
1	LD 110	1
2	AFM 806	1
3	K238320	2



	LD 110		930 mm
	6,5 kg		150 mm



Korek®

... con il sistema di misura
... con sistemas de medición
... com sistemas de medição
... ölçüm sistemleri ile birlikte



P.188 mk2

Ponte universale di misura

Sistema universal de medidas

Sistema universal de medição

Üniversal Mekanik ölçme sistemi



**Diagnosi e misura elettronica.
Sistema universale**

Sistema electrónico universal de diagnóstico y medida

Sistema universal de diagnóstico e medição

Bilgisayarlı Üniversal ölçme Sistemi



SHF I

Supporto universale per lamierati
Utiles de amarre universales
Jogo de Suportes Universais
Üniversal fikstür seti



AFM 83 I

Supporto per SHFI
Soporte de amarre
Supporte
Destek



Quantità
Cantidad
Quantidade
Miktar



Peso
Peso
Peso
Ağırlık



Braccio di sostegno
Brazo de sujeción
Braço de soldar
Tutma kolu



Lunghezza
Longitud
Comprimento
Uzunluk



Larghezza
Ancho
Largura
Genişlik



Altezza
Altura
Altura
Yükseklik



Motore elettrico
Motor eléctrico
Motor eléctrico
Elektrik motoru



Trifase
Trifásico
Trifásico
Üç fazlı



Rumorosità
Nivel sonoro
Nivel de ruido
Ses seviyesi



Capacità di sollevamento
Capacidad de elevación
Capacidade de elevação
Kaldırma kapasitesi



Elevazione massima
Altura máxima de elevación
Altura máxima
Maksimum kaldırma



Tempo di risalita
Tiempo de elevación
Tempo de subida
Yükselme süresi



Altezza da terra
Altura por encima del suelo
Altura acima do solo
Yerden yükseklik



Pressione o manometro
Presión o manómetro
Pressão ou manómetro
Basınç veya manometre



BLACKHAWK SA (Export)
Centre Eurofret
Rue du Rheinfeld
BP5 • F-67026 Strasbourg Cedex
FRANCE
Tel: +33 3 88 65 76 30
Fax: +33 3 88 65 76 51
E-Mail : export@blackhawk.fr

BLACKHAWK



BLACKHAWK SA (France - Benelux)
Centre Eurofret
Rue du Rheinfeld
BP5 • F-67026 Strasbourg Cedex
FRANCE
Tel: +33 3 88 65 76 30
Fax: +33 3 88 65 76 51
E-Mail : m-smith@blackhawk.fr

BLACKHAWK SA
(Deutschland / Österreich / Schweiz)
Centre Eurofret
Rue du Rheinfeld
BP5 • F-67026 Strasbourg Cedex
FRANCE
Tel: +33 3 88 65 76 30
Fax: +33 3 88 65 76 31
E-Mail : verkauf@blackhawk.fr

SNAP-ON EQUIPMENT UK
BLACKHAWK
48 Sutton Park Avenue
Reading RG1 1AZ • UK
Tel: 01303 270273
Fax: 01303 270274
E-Mail: sales@blackhawk.co.uk

SNAP-ON EQUIPMENT SRL
BLACKHAWK ITALIA
Via Provinciale Carpi 33
I-42015 Correggio • RE - ITALY
Tel: +39 0522 733620
Fax: +39 0522 733621
E-Mail: blackhawk@snapon.com