



PV0535



www.es-toolbox.com
comercial@es-toolbox.
com Tlf. 609575762



TAVOLA LIVELLANTE A DUE ASSI
DUAL AXIS LEVELING TABLE



Massimizza la velocità e la precisione di lavoro della tua spianatrice o della tua alesatrice con la tavola livellante a due assi PV0535.

Attraverso i due volantini che comandano gli assi X ed Y della tavola, e con l'ausilio della livella digitale dotata di display di visualizzazione, l'operazione di livellamento della testata o del monoblocco è estremamente semplice e rapida.

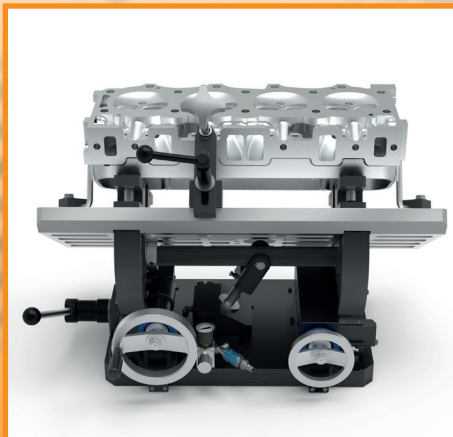
La funzione "cuscino d'aria", collegata al sistema ad aria compressa, permette uno posizionamento senza sforzo dell'attrezzo sulla tavola della macchina.

Maximize speed and precision of your Surfacer or Boring-Mill with the PV0535 two-axis leveling table.

Through the two handwheels that control the X and Y axes of the table, and with the aid of the digital level with a Read-Out display, the leveling operation of the Cylinder Head or Block is extremely simple and quick.

The built-in "air cushion" system, connected to the compressed air, allows effortless positioning of the fixture on the machine table.

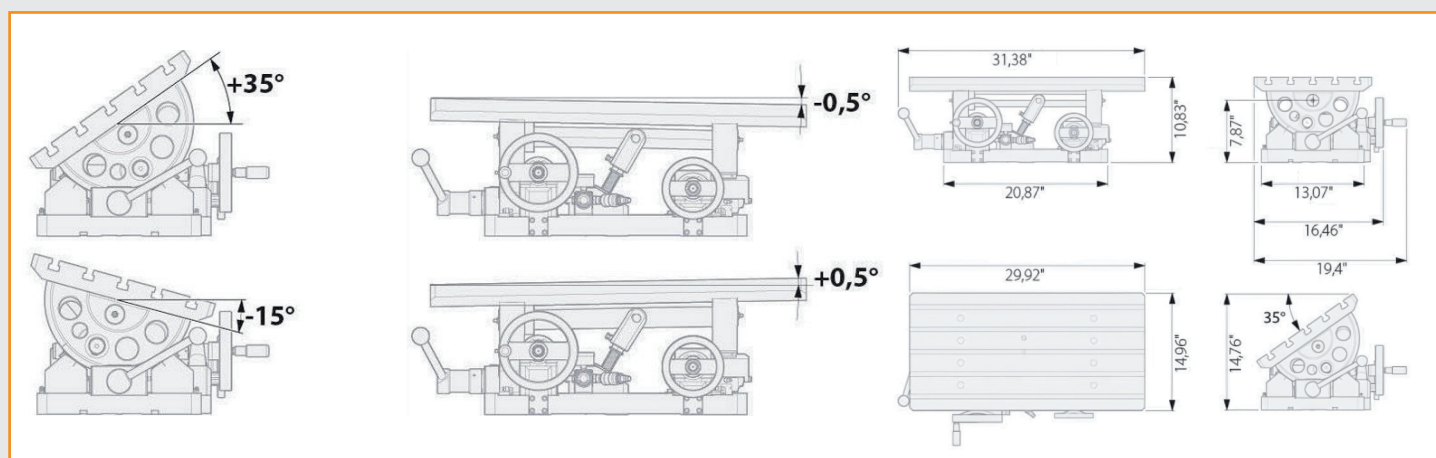

Dati tecnici

Specifications

Dimensioni piano di lavoro (mm)	Work surface dimensions (mm)	760x380 mm
Dimensioni base d'appoggio (mm)	Support base dimensions (mm)	530x332 mm
Inclinazione tavola sull'asse X	Table tilt on the X axis	-15° / +35°
Inclinazione tavola sull'asse Y	Table tilt on the Y axis	-0,5° / +0,5°
Dimensioni (larghezza x profondità x altezza) (mm)	Dimensions (width x depth x height) (mm)	797x493x275 H
Dimensioni imballo (larghezza x profondità x altezza) (mm)	Packaging dimensions (width x depth x height)	830x600x890 H
Peso netto	Net weight	160 Kg
Peso del collo complessivo di imballo e dotazione	Total weight of package and equipment	190 Kg



Comec srl – Corso Italia 55/A – 33080 Porcia / PN – Italy

Tel. + 39 0434.921101 – Fax + 39 0434.922877 – e-mail: comec@comecnpn.com – www.comecnpn.com